

Lit d'infirmier sur roulettes avec matelas et oreiller, réf. 101QQA



- ✓ Sommier livré démonté
- ✓ Structure robuste
- ✓ Montage facile
- ✓ Installation rapide
- ✓ Dispositif médical
- ✓ Léger et pratique



Description

- Lit d'infirmier avec matelas et oreiller pour disposer d'un équipement complet.
- Montage facile : gain de temps lors de l'installation du lit.
- Déplacement facile grâce à ses roulettes avec freins.
- Léger et pratique pour les petits espaces (infirmierie dans les collectivités et entreprises).



Caractéristiques techniques

- **Equipements :** - 1 Sommier à lattes (22 lattes) ;
- 1 Matelas (épaisseur 100 mm) recouverts d'une housse ;
- 1 Oreiller recouvert d'une housse ;
- 4 Roulettes avec frein.
- **Matériaux :** - Structure : métallique ;
- Lattes : en hêtre cintré ;
- Housse : en polyuréthane M1 ;
- Roulettes avec frein : en caoutchouc et plastique.
- **Finition :** peinture époxy blanche.
- **Dimensions :** - Lit (hors tout) : Lo 1960 x la 800 x H 400 mm ;
- Matelas : Lo 1900 x la 800 x Ep. 100 mm ;
- Roulette : Ø 100 mm.
- **Poids :** 17 kg.
- **Capacité de charge :** 150 kg.
- **Garantie :** 3 ans.
- **Origine :** fabrication française.

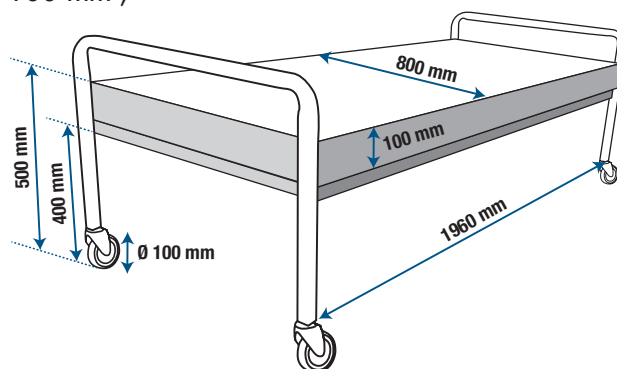

Instructions & précautions d'emploi

- Emboîter les pieds aux extrémités du sommier.
- Produits à proscrire :
 - Alcool et/ou acétone non dilué ;
 - Tous solvants et détergents ;
 - Produits d'entretien abrasifs ;
 (En cas d'utilisation, ces produits dénaturent les vernis de protection des revêtements et les rendent cassants).